

GM UNDERRAIL BEDLINER/TAILGATE COVER INSTALLATION INSTRUCTIONS

1. Installation Preparation

PLEASE READ ENTIRE INSTALLATION INSTRUCTION SHEET BEFORE BEGINNING INSTALLATION. Improper installation may void warranty.

WARNING: Do not transport a pick up truck facing backward with a liner installed. Air can get under the liner which may result in the liner coming out of the truck and causing damage or injury.

Truck Box Preparation:

Clean truck box of all foreign matter and open any floor drains to ensure ventilation and moisture drainage.

Tools Required:

1/2" Socket Wrench, #20 Torx driver, Electric Drill, Phillips Driver.

Note:

Bedliner can be installed by one person. However, using two people is recommended by the manufacturer.

2. Tailgate Cover Installation Steps

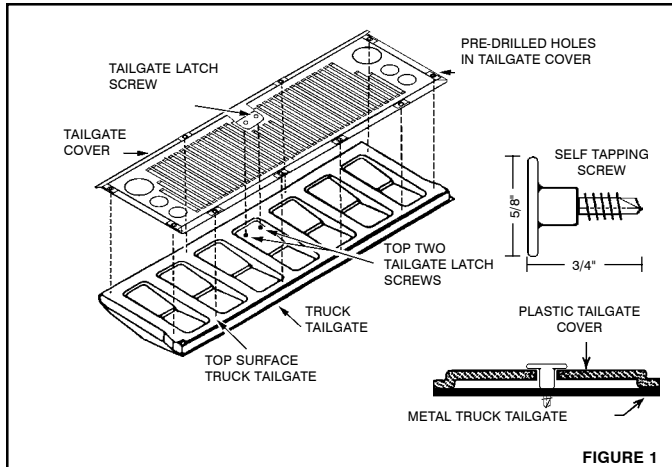

STEP 1

Remove the 2 existing factory installed screws from tailgate latch plate.

STEP 2

Center plastic tailgate cover on truck tailgate. Insert and tighten the two screws in the two center holes of tailgate.

STEP 3

Center a self-drilling screw in a pre-drilled hole in the tailgate cover. Fasten the screw to the tailgate with a power screwdriver (see Figure 1). **Do not over tighten because the screw threads can be stripped easily.**

STEP 4

Repeat Step 3 to remaining hole locations until all are completed.

3. Bedliner Installation Steps

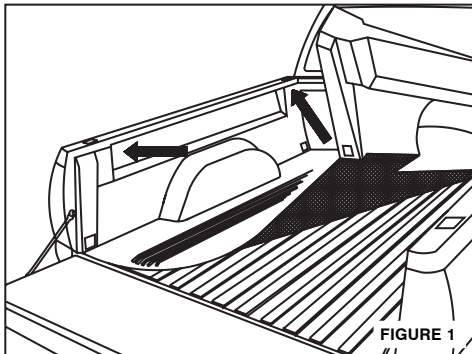

For Trucks Without Cargo Management Rails

STEP 1

Place bedliner in truck box. While standing beside truck at approximately the center of box area, lift side of bedliner up at a 45 degree angle so that the opposite side slips under the siderail of pickup truck (see Figure 1). A second person may be required to help slip the wall of the bedliner under the sidewall of the truck box.

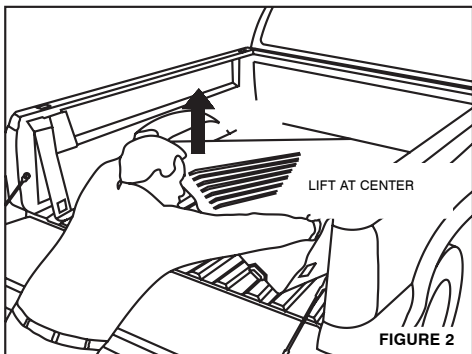

STEP 2

Stand at the rear of pickup (center) and lift the center of bedliner floor up. Have a second person push bedliner wall under siderail of the pickup truck (see Figure 2). Release bedliner floor. (Make sure front rail of bedliner is completely over the front rail of truck box.)

Manufactured by:

PENDA CORPORATION • P.O. Box 449, 2344 W. Wisconsin St., Portage, WI 53901-0449
(800) 356-7704 • (800) 362-7611 (In Wisconsin) • (Internet) www.pendacorp.com

590027 Rev 0 9/25/06

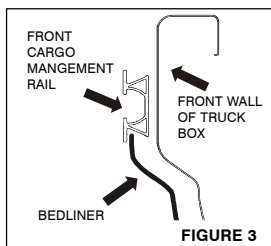

FIGURE 3

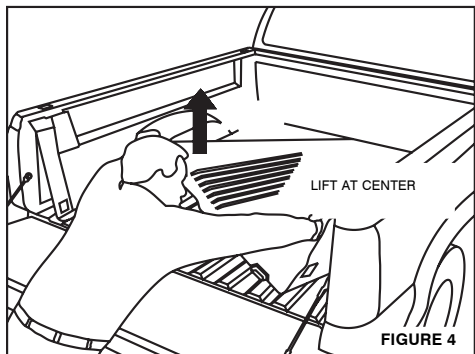

FIGURE 4

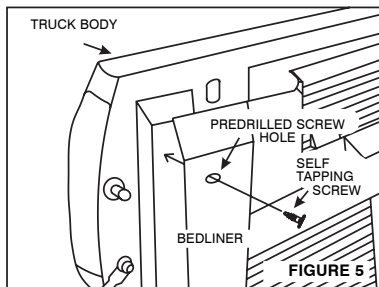
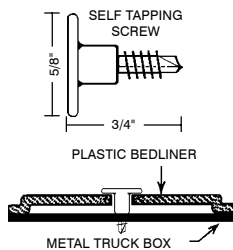

FIGURE 5



For Trucks With Cargo Management Rails

STEP 1A

Place bedliner in truck box. While standing at the rear of the truck, lift the rear edge of the bedliner up at a 45 degree angle so the front edge of the bedliner slides under the bottom edge of the front cargo management rail. Lower bedliner floor once front edge of bedliner is seated behind front cargo management rail (see Figure 3).

STEP 2A

Stand at the rear of pickup (center) and lift the center of bedliner floor up. Have a second person push bedliner wall under cargo management rail of the pickup truck (see Figure 4). Repeat process to opposite side of bedliner. Release bedliner floor.

Continue For All Trucks

STEP 3

Press the bedliner firmly against the truck body. Center a self-drilling screw in a pre-drilled hole in the bedliner. Fasten the screw to the truck box wall with a power screwdriver (See Figure 5). **DO NOT OVER TIGHTEN BECAUSE THE SCREW THREADS CAN BE STRIPPED EASILY.**

STEP 4

(For all trucks) Repeat Step 3 to remaining hole location on opposite side.

INSTRUCTIONS D'INSTALLATION DE COUVERTURE DU GM UNDERRAIL BEDLINER/TAILOGATE

1. Préparation pour installation

VEUILLEZ LIRE COMPLÈTEMENT LE FEUILLET D'INSTRUCTIONS D'INSTALLATION AVANT DE COMMENCER L'INSTALLATION. Une installation incorrecte peut annuler la garantie.

AVERTISSEMENT : Ne transportez pas, dans le sens contraire de la marche, un camion équipé d'une doublure de caisse. De l'air peut pénétrer sous la doublure qui risque alors de se détacher et de causer des dommages ou des blessures.

Préparation de la benne du pick-up :

Lavez la benne du pick-up et ouvrez les drains au sol afin d'assurer une bonne ventilation et l'élimination de l'humidité.

Outils nécessaires :

Clé à douille de 12,7 mm (1/2 po), mandrin Torx n° 20, perceuse électrique, tournevis à pointe cruciforme.

Note :

La doublure peut être installée par une seule personne. Cependant, le fabricant recommande qu'elle le soit par deux.

2. Installation de protège-hayon

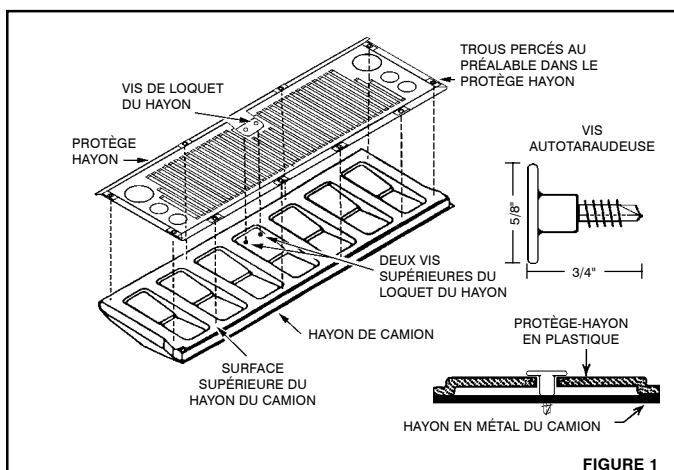

FIGURE 1

ÉTAPE 1

Enlever de la plaque de loquet du hayon les 2 vis existantes qui ont été installées à l'usine.

ÉTAPE 2

Centrer le protège-hayon en plastique sur le hayon du camion. Insérer et serrer les deux vis dans les deux trous centraux du hayon.

ÉTAPE 3

Centrer une vis auto-perceuse dans un trou percé au préalable dans le protège-hayon. Fixer la vis au hayon à l'aide d'un tournevis électrique (se reporter à la Figure 1). **Ne pas serrer à l'excès, puisque les filets de la vis peuvent devenir foirés facilement.**

ÉTAPE 4

Reprendre l'étape 3 au reste des emplacements des trous jusqu'à ce que le processus soit achevé.

3. Doublure de caisse à poser sous les longerons

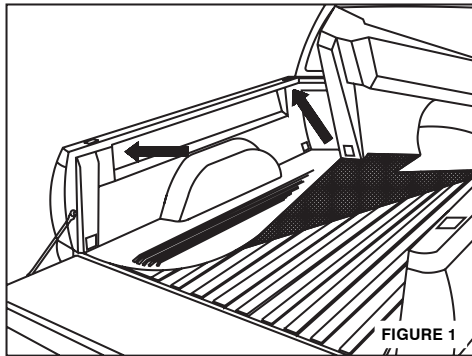

FIGURE 1

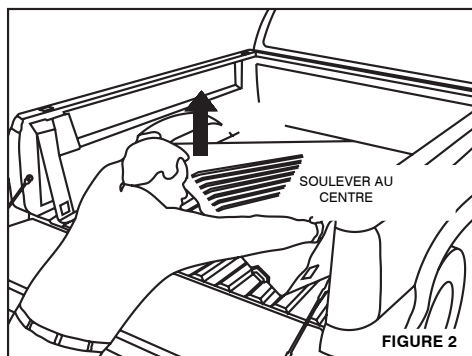

FIGURE 2

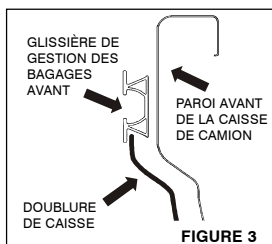

FIGURE 3

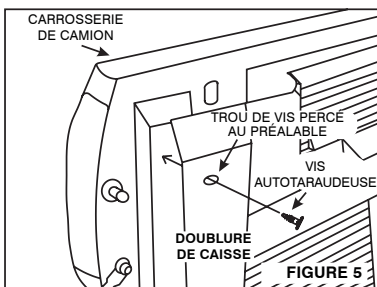
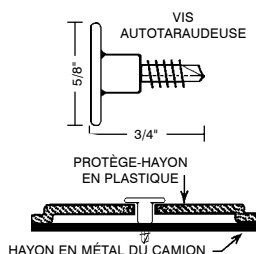

FIGURE 5



Camions sans glissières de gestion des bagages

ÉTAPE 1

Placer la doublure dans la caisse du camion. En se tenant debout à côté du camion, environ au centre de la caisse, soulever le côté de la doublure de caisse à un angle de 45 degrés de manière à faire glisser le côté opposé en dessous du longeron de la camionnette (se reporter à la Figure 1). Il se peut qu'il soit nécessaire qu'une deuxième personne aide à faire glisser la paroi de la doublure de caisse en dessous de la paroi latérale de la caisse du camion.

ÉTAPE 2

Se tenir à l'arrière (au centre) de la camionnette et soulever le centre du plancher de la doublure de caisse. Demander à une deuxième personne de pousser la paroi de la doublure de caisse en dessous du longeron de la camionnette (se reporter à la Figure 2). Relâcher le plancher de la doublure de caisse. (S'assurer que le rail avant du bedliner est complètement au-dessus du rail avant de la boîte de camion.)

Camions avec glissières de gestion des bagages

ÉTAPE 1A

Placer la doublure dans la caisse du camion. En se tenant debout à l'arrière du camion, soulever le rebord arrière de la doublure de caisse à un angle de 45 degrés de manière à ce que le rebord avant de la doublure glisse en dessous du rebord inférieur de la glissière de gestion des bagages avant. Une fois que le rebord avant de la doublure de caisse est logé derrière la glissière de gestion des bagages avant, abaisser le plancher de la doublure de caisse (se reporter à la Figure 3).

ÉTAPE 2A

Se tenir à l'arrière (au centre) de la camionnette et soulever le centre du plancher de la doublure de caisse. Demander à une deuxième personne de pousser la paroi de la doublure de caisse en dessous de la glissière de gestion des bagages de la camionnette (se reporter à la Figure 2). Reprendre le processus sur le côté opposé de la doublure de caisse. Relâcher le plancher de la doublure de caisse.

Poursuivre pour tous les camions

ÉTAPE 3

Presser la doublure de caisse solidement contre la carrosserie du camion. Centrer une vis auto-perceuse dans un trou percé au préalable dans la doublure de caisse. Fixer la vis à la paroi de la caisse de camion à l'aide d'un tournevis électrique (se reporter à la Figure 5). **NE PAS SERRER À L'EXCÈS, PUISQUE LES FILETS DE LA VIS PEUVENT DEVENIR FOIRÉS FACILEMENT.**

ÉTAPE 4

(Pour tous les camions) Reprendre l'étape 5 à l'emplacement du dernier trou sur le côté opposé.

INSTRUCCIONES DE MONTAJE EN CAMIONETA GM DEL BEDLINER POR DEBAJO DE LA BARANDA Y DE LA CUBIERTA DE LA COMPUERTA

1. Preparación para la instalación

SÍRVASE LEER TODA LA HOJA DE INSTRUCCIONES DE INSTALACIÓN ANTES DE COMENZAR LA INSTALACIÓN. La instalación indebida puede invalidar la garantía.

ADVERTENCIA: No transporte una camioneta apuntando hacia atrás con un forro instalado. Se puede meter aire debajo del forro, lo cual puede hacer que el forro se despegue de la camioneta y ocasione

Preparación de la caja de la camioneta:

Limpie la caja de la camioneta de toda materia extraña y abra los desagües del piso para asegurar la ventilación y el drenaje de la humedad.

Herramientas necesarias:

Llave de copa de 1/2", destornillador Torx No. 20, taladro eléctrico, destornillador Phillips.

Nota:

El forro puede instalarlo una sola persona. Sin embargo, el fabricante recomienda que lo hagan dos personas.

2. Pasos de instalación de la cubierta de la compuerta trasera

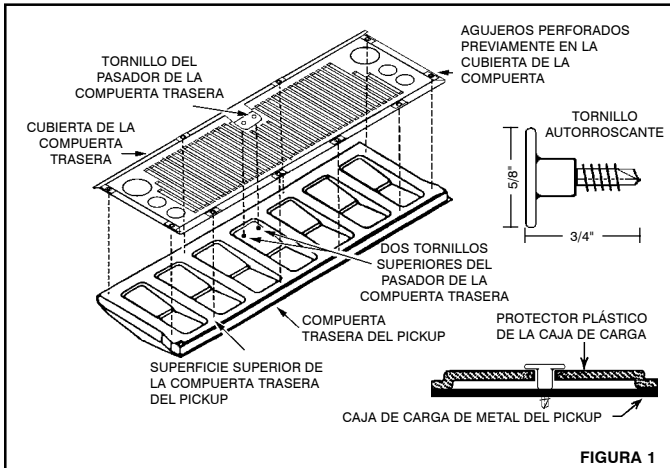

PASO 1

Quite los 2 tornillos existentes instalados en fábrica de la placa del pasador de la compuerta trasera.

PASO 2

Centre la cubierta plástica de la compuerta trasera en la compuerta trasera del pickup. Inserte y apriete los dos tornillos en los dos agujeros centrales de la compuerta trasera.

PASO 3

Centre un tornillo autorroscante en un agujero perforado previamente en la cubierta de la compuerta trasera. Apriete el tornillo a la compuerta trasera con un destornillador eléctrico (consulte la figura 1). **No apriete excesivamente ya que las roscas del tornillo se pueden dañar fácilmente.**

PASO 4

Repita el paso 3 en las ubicaciones de los agujeros restantes hasta que haya terminado.

3. Bedliner Installation Steps

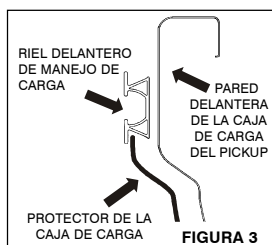
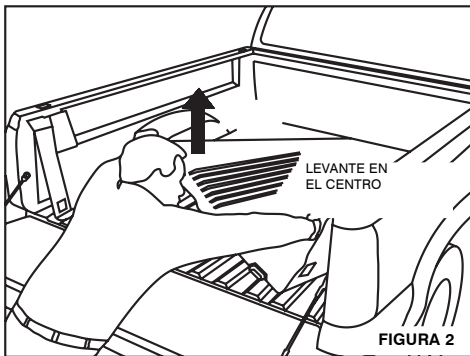
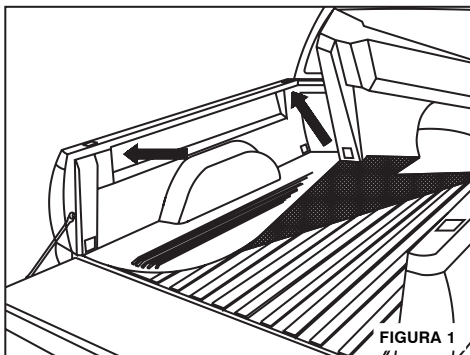

Para los pickups sin rieles de manejo de carga

PASO 1

Coloque el protector en la caja de carga del pickup. Mientras esté junto al pickup aproximadamente en el centro del área de la caja de carga, levante la parte lateral del protector de la caja de carga en un ángulo de 45 grados a fin de que el lado opuesto se deslice debajo del riel lateral del pickup (consulte la figura 1). Se necesita la ayuda de una segunda persona para deslizar la pared del protector de la caja de carga debajo de la pared lateral de la caja de carga del pickup.

PASO 2

Párese en la parte trasera del pickup (centro) y levante el centro de la base del protector de la caja de carga. Solicite a una segunda persona que empuje la pared del protector de la caja de carga debajo del riel lateral del pickup (consulte la figura 2). Suelte el piso del protector de la caja de carga. (Asegúrese bien de que la parte del bed liner que recubre la baranda delantera está totalmente colocada sobre la baranda delantera de la camioneta).

Para los pickups con rieles de manejo de carga

PASO 1A

Coloque el protector en la caja de carga del pickup. Mientras está parado en la parte trasera del pickup, levante el borde trasero del protector de la caja de carga a un ángulo de 45 grados a fin de que el borde delantero del protector de la caja de carga se deslice debajo del borde inferior del riel delantero de manejo de carga. Baje el piso del protector de la caja de carga una vez que esté asentado el borde delantero del protector de la caja de carga detrás del riel delantero de manejo de carga (consulte la figura 3).

PASO 2A

Párese en la parte trasera del pickup (centro) y levante el centro de la base del protector de la caja de carga. Solicite a una segunda persona que empuje la pared del protector de la caja de carga debajo del riel de manejo de carga del pickup (consulte la figura 2). Repita el proceso con el lado opuesto del protector de la caja de carga. Suelte el piso del protector de la caja de carga.

Continúe para todos los pickups

PASO 3

Presione firmemente el protector de la caja de carga contra la carrocería del pickup. Centre un tornillo autorroscante en un agujero perforado previamente en el protector de la caja de carga. Apriete el tornillo a la pared de la caja de carga con un destornillador eléctrico (consulte la figura 5). **NO APIRIETE EXCESIVAMENTE YA QUE LAS ROSCAS DEL TORNILLO SE PUEDEN DAÑAR FÁCILMENTE.**

PASO 4

(Para todos los pickups) Repita el paso 5 en la ubicación de agujeros restantes del lado opuesto.

